

braintronics[®]
brainwave stimulation system

Gazdagítsd tovább a mindennapjaidat kikapcsolódással. A kombinált csúcstechnológiával ellátott nyugtató masszázs programok intelligens audio stimulációval, amelyek hatást gyakorolnak az agyhullámokra. Engedd, hogy elméd és tested kapjon időt az álmodozásra és feltöltőn tiszta életenergiával..



Download on the
App Store



GET IT ON
Google Play



POLLUX



< timetorelax

2000. évi alapítása óta a CASADA név a kiváló minőségű wellness es fitness termékek védjegye. Ma a CASADA termékek világszerte kaphatók.

A megbízható és kiváló minőség mellett a folyamatos fejlesztés, az összetéveszthetetlen design és az életmentősig javítását célzó szigorú törekvés jellemzi a CASADA termékeit.

Fontos Biztonsági utasítások



A készülék használata előtt olvassa el az összes utasítást.

FIGYELEM! Az áramütés kockázatának csökkentése érdekében mindig húzza ki a készüléket a konnektorból közvetlenül a használat után és tisztítás előtt. **WARNUNG!**

FIGYELEM! Az égési sérülések, tűz, áramütés vagy személyi sérülés kockázatának csökkentése érdekében:

- Soha ne hagyja felügyelet nélkül a készüléket, ha csatlakoztatva van. Húzza ki a dugót a konnektorból, ha nem használja a készüléket, és mielőtt fel- vagy leválasztja az alkatrészeket.
- Szigorú felügyelet szükséges, ha ezt az eszközt gyermekek vagy fogyatékkal élő személyek használják, illetve gyermekeken vagy azok közelében használják.
- Ezt a készüléket csak az ebben a kézikönyvben leírt célra használja. Ne használjon olyan tartozékokat, amelyeket a gyártó nem ajánlott.
- Soha ne használja a készüléket, ha a kábel vagy a csatlakozó sérült, ha nem működik megfelelően, ha leejtették vagy megsérült, vagy ha a készüléket víz érte. Küldje el a készüléket egy szervizközpontba vizsgálatra és javításra.
- Tartsa távol a vezetéket felforrósodott felületektől.
- Soha ne működtesse a készüléket elzárt szellőzőnyílásokkal. Tartsa a levegőnyílásokat szősztől, szőrtől és hasonlóktól mentesen.
- Ne ejtse le és ne dugjon tárgyakat a nyílásokba.
- Ne használja a készüléket a szabadban.
- Ne használja olyan helyeken, ahol aeroszolos (spray) termékeket használnak vagy oxigént adagolnak.
- A kikapcsoláshoz állítsa az összes kapcsolót kikapcsolt helyzetbe, majd húzza ki a konnektorból.

Gratulálunk!

Köszönjük, hogy a Casada termékcsalád masszázsfotele mellett döntött.

Örülünk, hogy támogathatjuk személyes egészség megőrzési törekvéseit. Hogy pontosan tisztában legyen a termék működésével és rendeltetésszerű használatával, kérjük figyelmesen olvassa el a használati útmutatót.

Reméljük, hogy örömet leli személyes **Pollux** masszázs fotelében

Tartalomjegyzék

Felszereltség és Funkciók	5
Kijelző	12
Kijelző	14
A masszázsfotel Mozgatása	16
Csatlakztassa az Áramellátást	16
Előzetes Ellenőrzések	17
Biztonsági Utasítások.....	20
MŰSZAKI ADATOK	21
Hibaelhárítás	22
Ápolás és Karbantartás.....	23
Telepítés.....	24
Jellemzők	25
EU Megfelelőségi Nyilatkozat	29
Jótállási Feltételek.....	29
Jegyzetek.....	30

Felszereltség és Funkciók

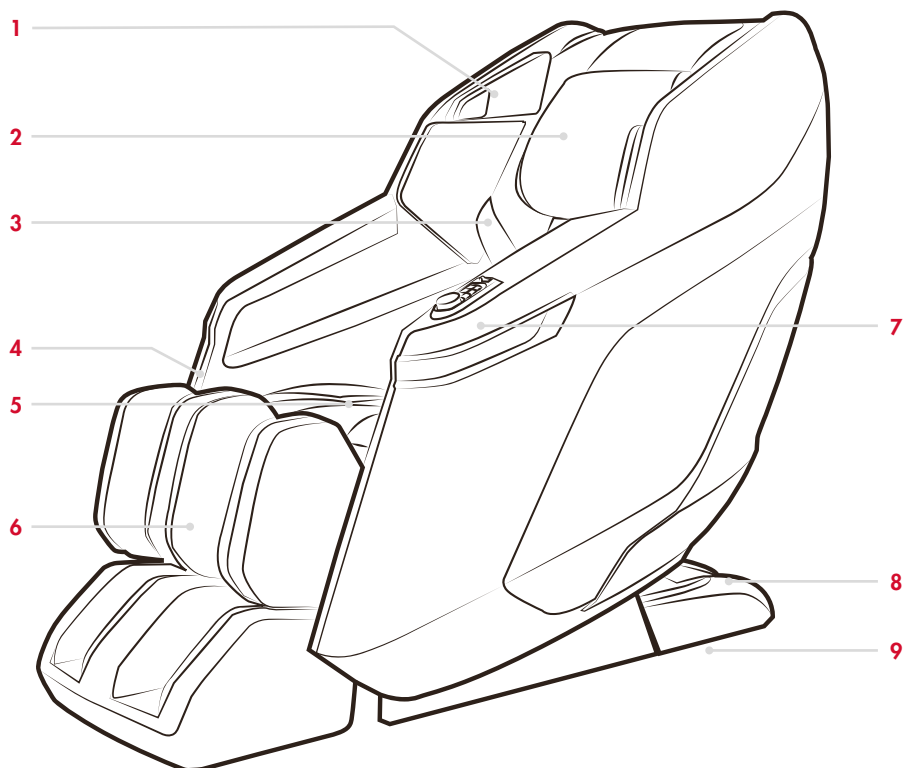

- | | | | |
|---|--------------------------|---|----------------|
| 1 | Hangszóró | 6 | Lábrész |
| 2 | Fejpárna | 7 | Karfa |
| 3 | Háttámla huzat | 8 | Vezérlődoboz |
| 4 | Távírányító csatlakozója | 9 | Szállítógörgők |
| 5 | Ülőpárna | | |

Felszereltség és Funkciók

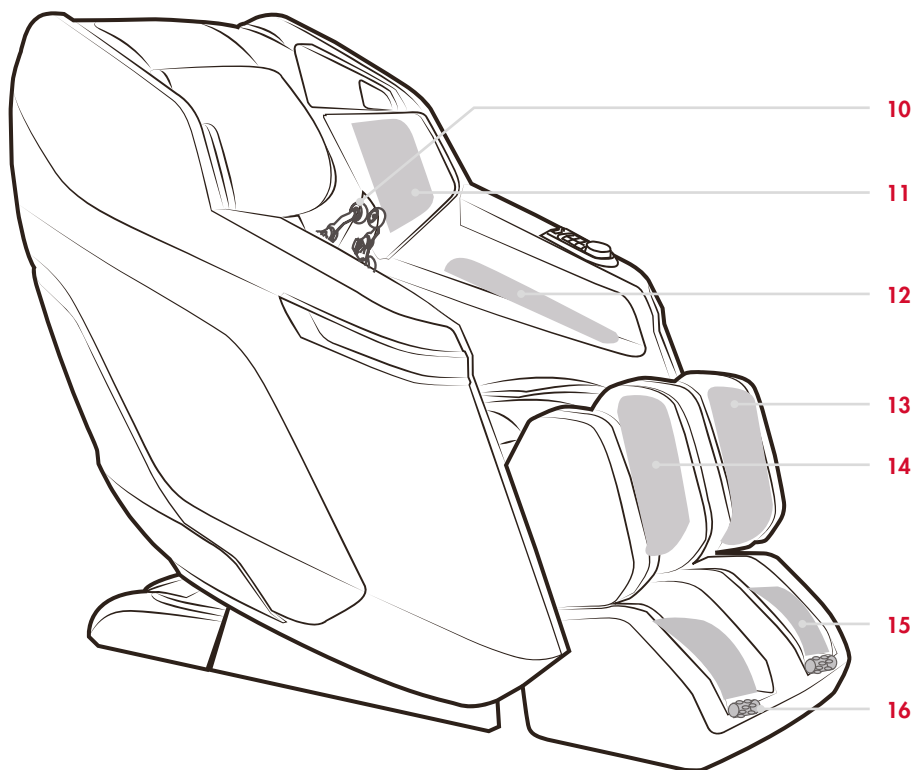

10 Massázsmechanizmus

11 Vállmasszázs légszák

12 Karmasszázs légszák

13 Hőfunkció a térd területén

14 Lábmasszázs légszák

15 Talpmasszázs légszák

16 Talpgörgők

Felszereltség és Funkciók

A KARTÁMASZ GYORSBILLENTYŰI

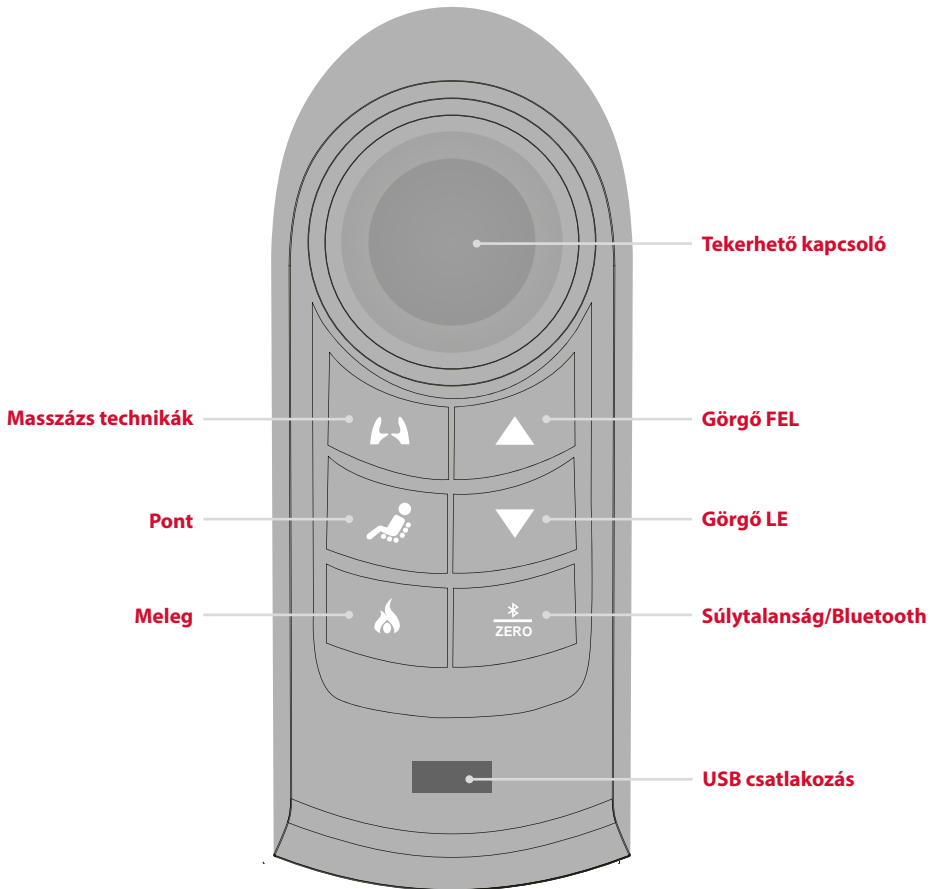

Felszereltség és Funkciók

KARFA GYORSKEZELŐ BILLENTYŰZET	
	BE/KIKAPCSOLÁS Be- vagy kikapcsoláshoz 2 másodpercig tartsa nyomva ezt a gombot. Röviden nyomja meg, ha az automata programok között váltani szeretne. Forgókapcsoló: A háttámla felemeléséhez/ leengedéséhez forgassa el ezt a kapcsolót. Az óramutató járásának megfelelően, ha le szeretné engedni, a háttámla visszaállításához pedig az óramutató járásával ellenkező irányba mozgassa a kapcsolót.
	MASSÁZSTECHNIKÁK Nyomja meg ezt a gombot, amennyiben az öt masszázstechnikát váltogatni szeretné: shiatsu, kombinált gyúrás & ütögetés, veregetés.
	PONTMASSÁZS A Massázstechnikák üzemmód kiválasztása: Nyomja meg ezt a gombot, ha a masszázst egy adott pontra kívánja fókuszálni. Majd nyomja meg ismét, amennyiben a pontmassázst meg szeretné állítani.
	MELEGÍTÉS A melegítőfunkció be- vagy kikapcsolásához nyomja meg ezt a gombot.
	GÖRGŐK FEL A pontmassázs aktív állapota mellett a hátgörgők felfelé mozgatásához tartsa nyomva ezt a gombot.
	GÖRGŐK LE A pontmassázs aktív állapota mellett a hátgörgők lefelé mozgatásához tartsa nyomva ezt a gombot.
	ZÉRÓ GRAVITÁCIÓ/BLUETOOTH A zéró gravitációs masszázs be- vagy kikapcsolásához tartsa nyomva ezt a gombot. A Bluetooth funkció deaktiválásához nyomja 3 másodpercig. (Alapbeállítás: be). Majd ismét tartsa lenyomva a gombot 3 másodpercig a fenti funkció aktiválásához.
MEGJEGYZÉSEK <ol style="list-style-type: none">Amennyiben, az automata masszázsprogram beolvasása után, kartámlán található kezelési egységen felvillan a „Pont” gomb, aktiválni tudja Görgők fel/Görgők le gombokat, ezzel beállítható a vállmagasság.A háttámla és a lábtartó nem állítódik vissza automatikusan a masszázsprogram befejeződése után. Ehhez nyomja meg a Be/Ki gombot.	







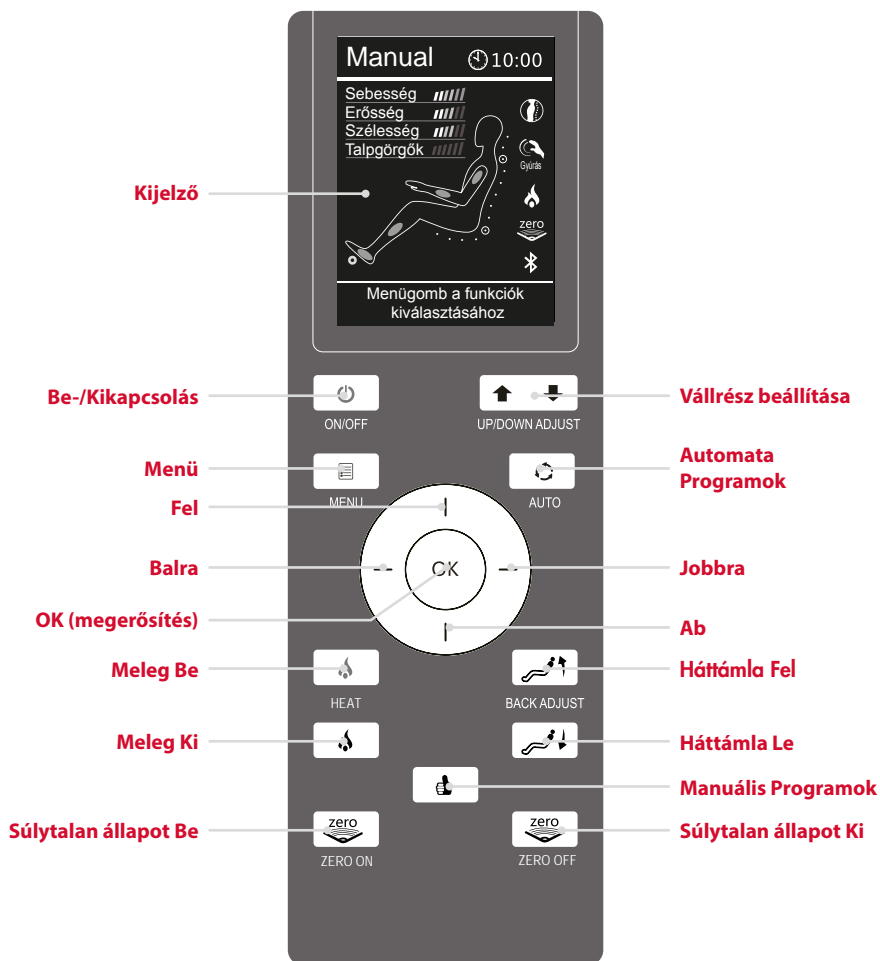



Felszereltség és Funkciók

TÁVIRÁNYÍTÓ



Felszereltség és Funkciók

TÁVIRÁNYÍTÓ HASZNÁLATA

FUNKCIÓK	BILLENTYŰZET	LEÍRÁS
Be-/Kikapcsolás		<p>Tartsa nyomva ezt a gombot a kontroller be- vagy kikapcsolásához. Fontos! Csak akkor kapcsolja be, ha a fotelt már működésbe helyezte a kartámlán található kezelési egység segítségével.</p> <p>< A fotel működésbe helyezéséhez nyomja meg ezt a gombot.</p> <p>< Nyomja meg ismét a gombot a fotel kikapcsolásához.</p>
Menü		<p>< Funkciók listája. Automata program, Kézi program, Légpárna, Melegítés, Görgők és Beállítások</p> <p>(Részletes információkat a képernyőmenüben talál.)</p>
A váll pozíziójának beállítása		<p>A mechanizmus fel-le mozog.</p> <p>< A görgők kívánt pozícióba helyezéséhez tartsa nyomva a FEL/LE gombot, a fotel ezalatt Kézi pontmasszázs üzemmódban van.</p> <p>< A két gomb a testszkennelés ideje alatt aktiválható ahhoz, hogy a mechanizmus a vállnál enyhén fel-le mozoghasson.</p>
Automata Program		<p>< Auto üzemmód beállítása. Nyomja meg ezt a gombot fizikai állapotától és a napszaktól függően a 6 automata program közötti váltáshoz, amelyek a következők: Feature VIP, Wellness, Szenior, Nyak & Váll, Jó éjszakát, Gerincmasszázs. Az aktív program az állapotképernyő tetején jelenik meg.</p> <p>(Részletes információkért lásd a képernyőmenüt.)</p>
Navigációs Gomb		<p>< Nyomja meg a FEL/LE/BALRA/JOBBRA nyílbillentyűket a képernyőn történő navigáláshoz. A kiválasztáshoz nyomja meg az OK gombot.</p>
Meleg be/ki	 	<p>< Nyomja meg ezt a gombot a fűtés bekapcsolásához, ekkor a Fűtés ikon megjelenik a kijelzőn.</p> <p>< Nyomja meg újra a fűtési funkció kikapcsolásához, a Fűtés ikon a képernyőn elsötétül.</p>
Manuális Programok		<p>< Lépjen be a Kézi üzemmód menübe, és nyomja meg a FEL vagy LE gombokat a különböző masszázstechnikák; gyúrás, veregetés, ütögetés, shiatsu és szinkronmasszázs technikák, közötti váltáshoz.</p> <p>(Részletes információkat a képernyőmenüben talál.)</p>

Felszereltség és Funkciók

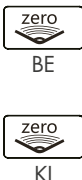
FUNKCIÓK	BILLENTYÜZET	LEÍRÁS
Háttámla fel/le		<p>< Tartsa lenyomva a gombot a háttámla felemeléséhez, majd engedje el a megállításhoz.</p> <p>< Tartsa lenyomva a gombot a háttámla leengedéséhez, megállításhoz pedig engedje el a gombot.</p>
Súlytalan Pozíció be/ki		<p>< A Zéró gravitáció gomb megnyomásával a fotel felveszi a zéró gravitációs pozíciót. Amikor megnyomja a Zéró gravitáció ki gombot, a fotel a súlytalansági helyzetből az előző pozícióba helyezkedik.</p>

TIPPEK

Az automata vagy kézi masszázs beállításával az LCD kijelző 10 másodperc után visszatér a kiindulóképernyőhöz, ha a kontrolleren keresztül nem érkezett egyéb utasítás.



Kezdő képernyő futó Manuális Program esetén



Kezdő képernyő futó Automata Program esetén

- < Működés közben nyomja meg kétszer a MENÜ gombot a kezdőképernyőhöz történő visszatéréshez.
- < A kezdőképernyőn található BAL vagy JOBB gomb megnyomásával a légpárnák intenzitását állíthatja be (ez automata illetve kézi vezérléssel is lehetséges). Nyomja meg a FEL vagy LE gombot a masszázs intenzitásának beállításához (ez csak kézi üzemmódban lehetséges).
- < Az automata masszázsprogramok kiválasztásához nyomja meg az Auto gombot.



FIGYELEM

- Ne szerelje szét a terméket, hogy elkerülje annak károsodását.
- Az interferencia elkerülése érdekében győződjön meg arról, hogy nincs víz, ill egyéb folyadék a vezérlőbe.
- Ne csípje nyomja be a vezérlőt vagy a tápkábelt.

Kijelző



ÖTLETEK

A képernyő MENÜ programjában válassza ki a BEÁLLÍTÁSOKAT, majd nyomja meg a FEL vagy LE gombot az IDŐ, NYELV, BLUETOOTH és ENERGIATAKARÉKOSSÁG funkciók kiválasztásához.

IDŐ

A BEÁLLÍTÁSOKban válassza ki az IDŐ menüpontot a rendelkezésre álló időegységek kiválasztásához: 10 perc, 20 perc, 30 perc. Ezután nyomja meg a JOBB gombot majd a navigáláshoz a FEL vagy LE gombot. A kiválasztott időegységet az OK gomb megnyomásával tudja beállítani.

NYELV

A BEÁLLÍTÁSOKban válassza ki a NYELV menüpontot a rendelkezésre álló nyelvek kiválasztásához: 中文, EN, DE, ES, PL, FR, RU és HU. Ezután nyomja meg a JOBB gombot, majd a navigáláshoz a FEL vagy LE gombot. A kiválasztott nyelvet az OK gomb megnyomásával tudja beállítani

Bluetooth

A BEÁLLÍTÁSOKban válassza ki a BLUETOOTH menüpontot. Ezután nyomja meg a JOBB, majd a FEL vagy LE gombot a BLUETOOTH be- vagy kikapcsolásához. A kiválasztott beállítást az OK gomb megnyomásával tudja elmenteni.

POWER SAVE

A BEÁLLÍTÁSOKban válassza ki a POWER SAVE menüpontot. Ezután nyomja meg a JOBB, majd a FEL vagy LE gombot az energiatakarékos üzemmód be- vagy kikapcsolásához. A kiválasztott beállítást az OK gomb megnyomásával tudja elmenteni.

(A kikapcsolt energiatakarékos üzemmódban a Bluetooth-funkció nem áll rendelkezésre.) Kérjük, deaktiválja az energiatakarékos üzemmódot a Bluetooth bekapcsolásához.

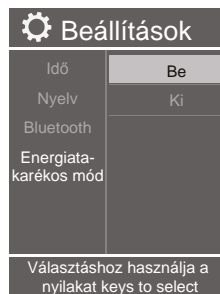
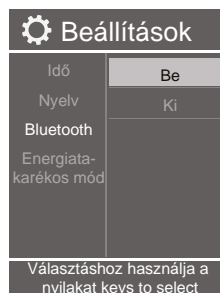

Auto Masszázsprogram

Az Auto üzemmód beállítása. Nyomja meg ezt a gombot a 6 automata program; Feature: VIP, Wellness, Szenior, Nyak és Váll, Jó éjszakát ill. Gerincmasszázs, közötti váltáshoz, fizikai állapotától és a napszaktól függően. Az aktív program az állapotképernyő tetején jelenik meg. (Részletes információkért lásd a lenti képernyőmenüt).

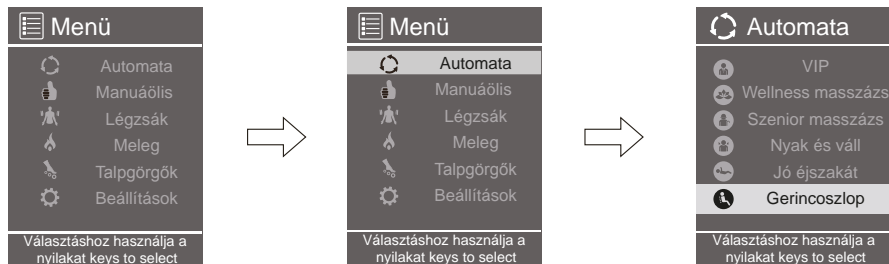

VIP

Erőteljes masszázs a test és a lélek ellazítására, felfrissítésére, a feszült területek megkönnyebbülésére.

Wellness Masszázs

A Wellness Masszázs során finom masszázstechnika szolgálja az erőnlét, a tudat és a harmónia létrejöttét test és lélek számára.

Szenior Masszázs

Speciális masszázsprogram idős emberek számára. Extrakönnyed légnyomás, shiatsu és lassú gyúró-masszázs a meridiánok blokkoltságának feloldására.

Nyak & Vállmasszázs

Háziasszonyok, irodai alkalmazottak és nyak-, illetve vállfájdalmakkal vagy feszült izomzattal küzdők számára kifejlesztett masszázs, mely elősegíti a pihentető alvást és enyhíti a fáradtságérzetet, valamint a fejfájást.

Jó éjszakát Masszázs

Az alvás és a rövid pihenés minőségének javítására. Mérsékelt masszázstechnikájával ez a program frissítő masszázst biztosít az egész test számára. A masszázs intenzitása közepesről enyhe fokozatra csökken, hogy elősegítse a test ellazulását.

Gerincmasszázs

Mélyen fekvő szövetek számára kifejlesztett masszázstechnikák kombinációja, különös tekintettel a gerincoszlop, a felső- és alsó hát, valamint az ágyék mentén fekvő izmokra.

Kézi program

A képernyő MENÜ programjában válassza ki a KÉZI gombot, majd nyomja meg a FEL vagy LE gombokat a következő menüpontok közötti navigáláshoz: ÜZEMMÓD, RÉSZ, SZÉLESSÉG, GYORSASÁG és SÚLYTALANSÁG.



Masszázs üzemmód

A képernyő KÉZI programjában válassza ki az ÜZEMMÓD gombot, majd nyomja meg a JOBB és azután a FEL vagy LE gombot a masszázstechnikák; gyúrás, ütögetés, veregetés és szinkronmasszázs, közti navigálás érdekében. A kívánt beállítást az OK gomb megnyomásával tudja elmenteni. A kiválasztott üzemmód megjelenik a kezdőképernyőn.

Hátmasszázs Masszázsterület

A képernyő KÉZI programjában válassza ki a RÉSZ gombot, majd nyomja meg a JOBB és azután a FEL vagy LE gombot, hogy a masszázsterületek között a következőképpen navigálhasson: egész, részleges és pontmasszázs. A kívánt beállítást az OK gomb megnyomásával tudja megerősíteni.

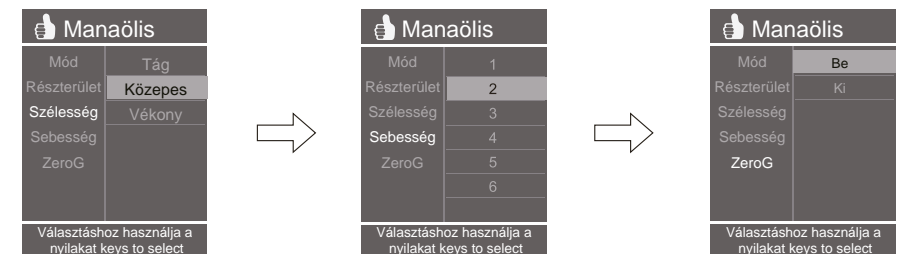

Hátmasszázs Masszázsszélesség

A képernyő KÉZI programjában válassza ki a SZÉLESSÉG gombot, majd nyomja meg a JOBB és azután a FEL vagy LE gombot a görgőszélességek; széles, közepes és Narrow/szűk, közti navigáláshoz. A kívánt beállítást az OK gomb megnyomásával tudja elmenteni. A kiválasztott szélesség megjelenik a kezdőképernyőn. (A Kneading/Sync üzemmódokban nem választható.)

Masszázsgyorsaság

A képernyő KÉZI programjában válassza ki a GYORSASÁG gombot, majd nyomja meg a JOBB és azután a FEL vagy LE gombot a gyorsaság; 1,2,3,4,5,6 fokozat, közti navigáláshoz. A kívánt beállítást az OK gomb megnyomásával tudja megerősíteni. (A shiatsu üzemmódban nem választható.)

Zéró gravitáció

A képernyő KÉZI programjában válassza ki a SÚLYTLANSÁG gombot, majd nyomja meg a FEL vagy LE gombot a súlytalan üzemmód aktiválásához vagy deaktiválásához. A kívánt beállítást az OK gomb megnyomásával tudja elmenteni.

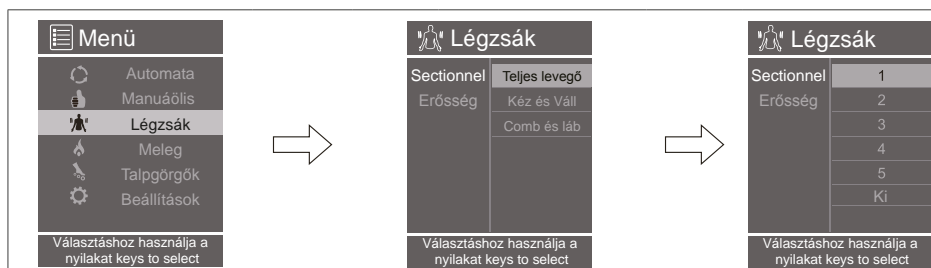

Légpárnák

Légpárna: A képernyő MENÜ programjában válassza ki az AIRBAG gombot, ezzel megnyílik a légpárnabeállítási felület. Majd nyomja meg a JOBB és azután a FEL vagy LE gombot a Part – Légnomásterület és Force – Légnomásintenzitás kiválasztásához. A kívánt beállítást az OK gomb megnyomásával tudja megerősíteni.

Part-Légnomásterület

A képernyő AIRBAG programjában válassza ki a RÉSZ gombot. Majd nyomja meg a JOBB és azután a FEL vagy LE gombot az érintett területek; Teljes, Kéz & Váll, valamint Láb & Lábfej, közti navigáláshoz. A kívánt Airbag pozíciót az OK gomb megnyomásával érheti el.

Force-Légnomásintenzitás

A képernyő AIRBAG programjában válassza ki az ERŐSSÉG gombot. Majd nyomja meg a JOBB és azután a FEL vagy LE gombot a légnomásintenzitás fokozatai; 1,2,3,4,5 vagy KI (az Airbag funkció deaktiválása), közti navigáláshoz. A kívánt légpárnabeállítást az OK gomb megnyomásával érheti el.

Melegítés

A képernyő MENÜ programjában válassza ki a MELEGÍTÉS gombot. Majd nyomja meg a JOBB és azután a FEL vagy LE gombot a hőfokozatok; 1,2,3 vagy KI (Melegítés kikapcsolása), közti navigáláshoz. A kívánt hőfokot az OK gomb megnyomásával érheti el.

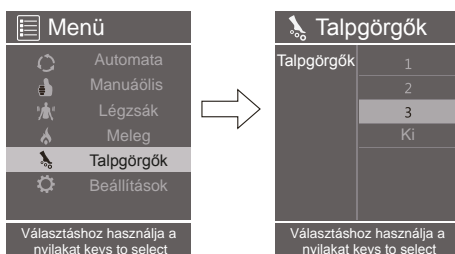
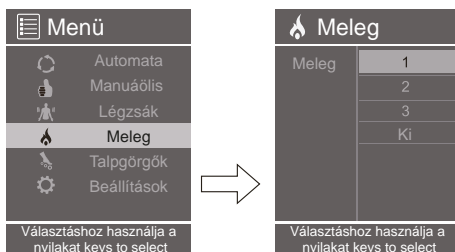

Lábfegörgők

A képernyő MENÜ programjában válassza ki a GÖRGÖK gombot. Majd nyomja meg a JOBB és aztán a FEL vagy LE gombot a lábgörgők sebességének fokozatai; 1,2,3 vagy KI (Lábgörgők deaktiválása), közti navigáláshoz. A kívánt gyorsasági fokozatot az OK gomb megnyomásával érheti el.

A masszázsfotel Mozgatása

- Mozdítsa a széket a kívánt helyre a görgőin.
- Állítsa a háttámlát függőleges helyzetbe.
- Két emberrel nyomja le a háttámlát és emelje fel az elejét a kartámasz alján található fogantyú segítségével. Hajtsa rá a széket az övére Tekerje a kívánt helyre (lásd a képet).
- Görgesse a fotelt a kerekein a kívánt helyre.

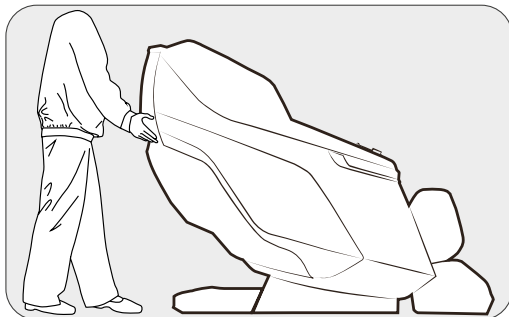

VIGYÁZAT

- Ne mozgassa a fotelt, ha valaki ül benne.
- A fotel szállítása során ne emelje fel a fotelt az alpnál vagy a kartámasznál fogva, tartsa meg a vázat és stabilizálja a háttámlát (engedje meg, hogy 4 vagy több ember vigye a fotelt).

Csatlakoztassa az Áramellátást

- Csatlakoztassa a készüléket megfelelően egy földelt aljzathoz.
- Kapcsolja be a főkapcsolót a masszázsfotel jobb oldalán.



VIGYÁZAT

- A masszázsfotel bekapcsolása előtt ellenőrizze, hogy a tápkábel sértetlen-e.
- Kérjük, ellenőrizze, hogy a főkapcsoló ki van-e kapcsolva, mielőtt csatlakoztatja a hálózathoz.
- Csatlakoztassa a tápkábelt a fotel tápcsatlakozójához a termék elektromos dobozán (lásd az alábbi ábrát).

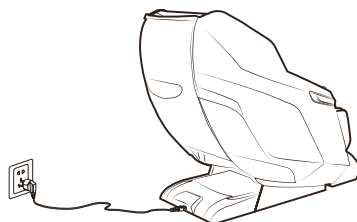

Előzetes Ellenőrzések

TÁPDOBOZ

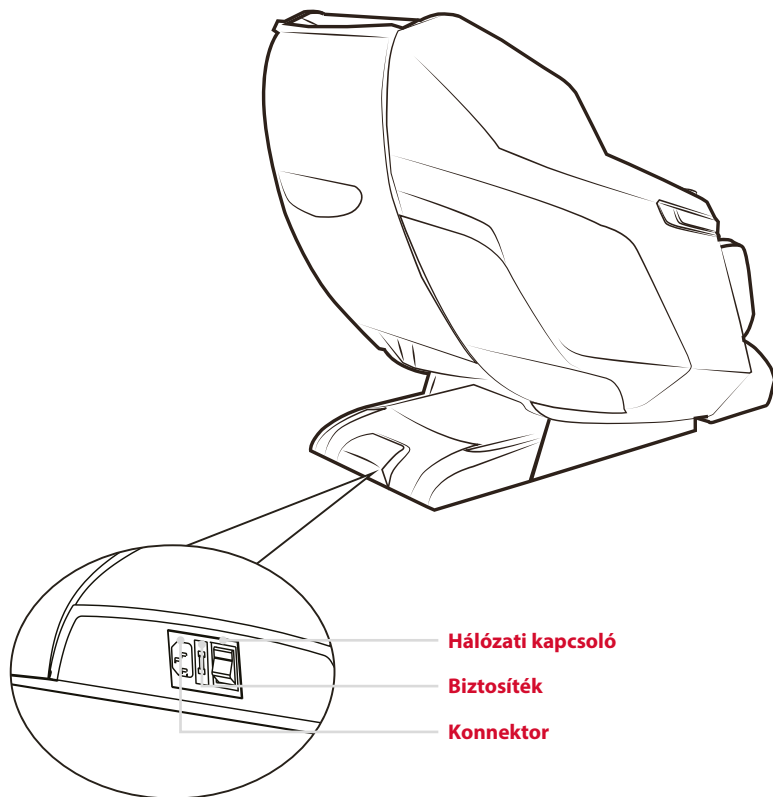

VIGYÁZAT

- A gyermekeket felügyelni kell, hogy ne játsszanak a fotelle, és ne érintsék meg a vezérlődobozt.
- Használat után azonnal húzza ki a masszázsfotelt a konnektorból.
- Zivatar idején húzza ki a dugót a konnektorból.
- Kapcsolja ki a főkapcsolót, és húzza ki a konnektorból a masszázsfotelt, ha nem használja, nehogy a gyerekek véletlenül bekapcsolják a masszázsfotelt.
- Ha hosszabb ideig nem használja, javasoljuk, hogy takarja le a széket, tekerje fel a tápkábelt, és tárolja száraz, pormentes helyen.

Előzetes Ellenőrzések

POZÍCIÓ & KÉSZÜLÉK ELHELYEZÉSE

Hely a masszázsfotelnek:

- Győződjön meg arról, hogy elegendő hely áll rendelkezésre az összeszereléshez. A háttámla leengedéséhez 15 cm szabad hely szükséges. A lábtámasz meghosszabbításához és a fotel előremozdításához 20 cm-es szabad tér szükséges.
- A jel interferencia elkerülése érdekében tartsa 1 méter távolságra TV-től, rádiótól vagy más audio/video berendezéstől.

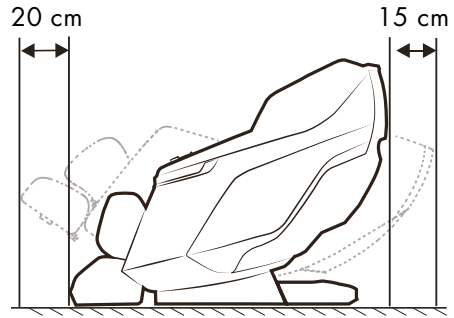

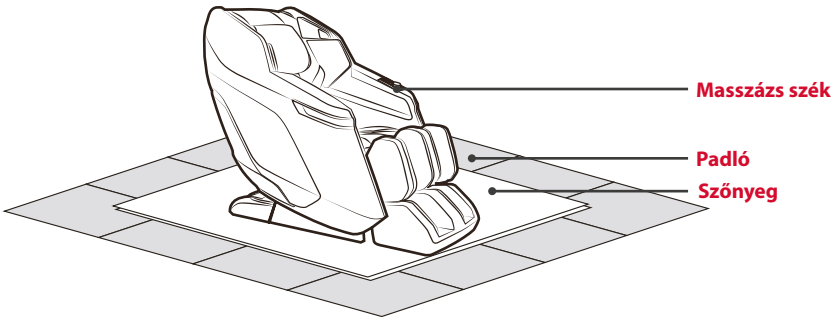

Padlóvédelem

- Javasoljuk, hogy tegyen alá egy darab szőnyeget vagy puha szőnyeget, hogy elkerülje a padló károsodását.



Környezet

	Az áramütéses balesetek elkerülése érdekében ne használja a masszázsfotelt párás helyen, például úszómedence vagy fürdőszoba közelében.
	Kérjük, tartsa távol a masszázsfotelt a felforrósodott felületektől, hogy elkerülje a tűzveszélyt vagy a termék károsodását.

Földelés

	Ezt a készüléket ennek megfelelően földelni kell. Az áramütés kockázatának csökkentése érdekében a dugót egy megfelelő háromvezetékes földelt aljzatba kell bedugni, amely megfelelően van felszerelve és földelve az összes helyi előírásnak megfelelően.
-------------------------------------------------------------------------------------	------------------------------------------------------------------------------------------------------------------------------------------------------------------------------------------------------------------------------------------------------------

Előzetes Ellenőrzések

ÖSSZESZERELÉS

1. lépés: Vegye ki a masszázsfotel összes elemét a dobozokból.

- Csomagolja ki a dobozokat, és távolítson el minden tartozékot.
- Az összeszerelés megkezdése előtt ellenőrizze, hogy minden alkatrész megvan-e.

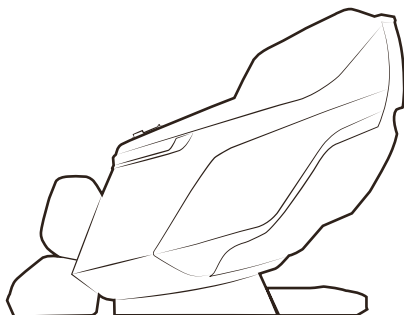

2. lépés: A távirányító beszerelése

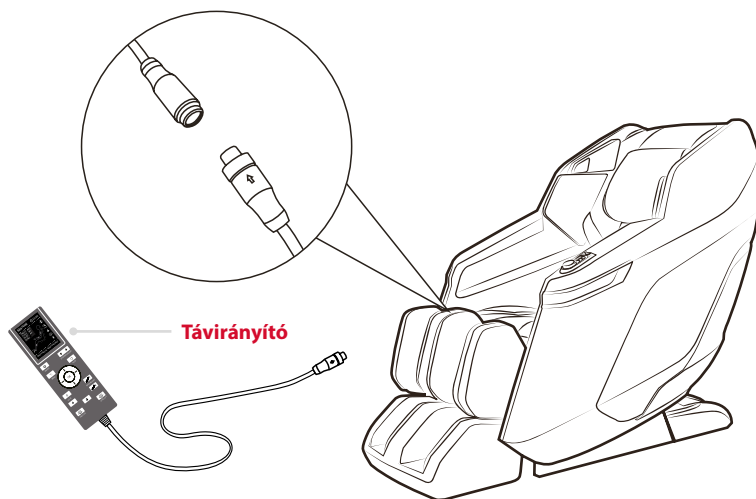

- Csatlakoztassa a távirányító kábelét a masszázsfotel dugaszolható csatlakozójához (csatlakoztatás előtt illessze a dugaszokat az aljzathoz), majd húzza meg a csavarfejet az óramutató járásával megfelelő irányba, hogy rögzítse a dugaszolható csatlakozót.



Biztonsági Utasítások

Kérjük, használat előtt figyelmesen olvassa el a BIZTONSÁGI UTASÍTÁSOKAT, hogy biztosítsa a masszázsfotel megfelelő működését.

- Az alább felsorolt óvintézkedések és figyelmeztetések elősegítik a masszázsfotel megfelelő működését.
- A helytelen használatból eredő veszélyek FIGYELMEZTETÉS és VIGYÁZAT kategóriákba sorolhatók. Olvassa el az alább felsorolt FIGYELMEZTETÉSEKET és ÓVINTÉZKEDÉSEKET, és kövesse a kézikönyvben található összes utasítást.

 FIGYELEM	A nem megfelelő kezelés a felhasználó sérüléséhez vezethet.
 VIGYÁZAT	A nem megfelelő kezelés a felhasználó sérülését vagy a termék károsodását okozhatja

 Tiltott	 NE szerelje szét
-------------------------------------------------------------------------------------------	----------------------------------------------------------------------------------------------------

Nem alkalmas az alábbiakban felsorolt személyek számára:

Javasoljuk, hogy az alábbi egészségügyi állapotok bármelyikében szenvedők konzultáljanak orvosukkal a használat előtt.

 VIGYÁZAT	<ul style="list-style-type: none">• Olyan emberek, akiknek pacemaker vagy elektronikus eszközt ültettek be a testükbe.• Kezelt emberek, különösen azok, akik rosszul vannak.• Rosszindulatú daganatos, akut betegségben, szívbetegségben vagy súlyosan magas vérnyomásban szenvedők.• Felügyeletre szoruló személyek.• Terhes vagy menstruáló nők.• Csontritkulásban, ízületi eltérésben, diszfunkcióban vagy közelmúltbeli törésben szenvedő egyének. • Súlyos vagy sérült bőrbetegségben szenvedők.• Magas lázban szenvedők.• A masszázsfotel fűtött felületekkel rendelkezik. A hőre érzékeny személyeknek óvatosnak kell lenniük a készülék használatakor. (felügyelet szükséges)• Ezt a készüléket nem használhatják korlátozott fizikai, érzékszervi vagy szellemi képességekkel rendelkező személyek (beleértve a gyermekeket is), illetve nem rendelkeznek tapasztalattal és tudással, kivéve, ha a biztonságukért felelős személy felügyeli őket, vagy ha nem tájékoztatják őket a készülék használatáról.• Ezt a masszázsfotel 8 éven felüli gyermekek, valamint korlátozott fizikai, érzékszervi vagy szellemi képességekkel, illetve tapasztalattal és tudással nem rendelkező személyek KIZÁRÓLAG akkor használhatják, ha a biztonságukért felelős személy felügyeli őket vagy utasításokat kapott, és megértik a veszélyeket.
------------------------------------------------------------------------------------------------	--------------------------------------------------------------------------------------------------------------------------------------------------------------------------------------------------------------------------------------------------------------------------------------------------------------------------------------------------------------------------------------------------------------------------------------------------------------------------------------------------------------------------------------------------------------------------------------------------------------------------------------------------------------------------------------------------------------------------------------------------------------------------------------------------------------------------------------------------------------------------------------------------------------------------------------------------------------------------------------------------------------------------------------------------------------------------------------------------------------------------------------------------------------------------------------------------------------------------------------------------------------------------------------------------------------------------------------------------------------------------------------------------------------------------------------------

A távirányítóval kapcsolatos óvintézkedések:

 VIGYÁZAT	<ul style="list-style-type: none">• Ne működtesse a távirányítót nedves kézzel, és ne húzza meg erővel a kábelt.• Az interferencia elkerülése érdekében ne öntsön vizet vagy más folyadékot a távirányítóra. Ne helyezzen nehéz tárgyakat a távirányítóra.
-------------------------------------------------------------------------------------------------	-----------------------------------------------------------------------------------------------------------------------------------------------------------------------------------------------------------------------------------------------------------------------------------

Biztonsági Utasítások

Figyelmeztetések a tápcsatlakozókkal és tápkábelekkel kapcsolatban

 <p>VIGYÁZAT</p>	<ul style="list-style-type: none">• A masszázsfotel csak a mellékelt tápegységgel használható.• Az áramellátást csak a készülékre szerelt kis védőfeszültséggel szabad biztosítani a készüléken lévő címkének megfelelően.• Az áramütés elkerülése érdekében ne húzza ki a tápkábelt a konnektorból nedves kézzel.• Ne a tápkábelt húzza, hanem az elülső végét fogja meg a tápkábel kihúzásához.• Ne nyomja össze a tápkábelt nehéz tárgyakkal.• Ne sértse meg, ne hajlítsa meg, ne húzza erővel vagy csavarja meg a tápkábelt.• Ha a hálózati kábel megsérült, a veszély elkerülése érdekében ki kell cseréltetnie a gyártóval vagy annak vevőszolgálatával, vagy egy hasonlóan képzett szakemberrel.
---------------------------------------------------------------------------------------------------	-----------------------------------------------------------------------------------------------------------------------------------------------------------------------------------------------------------------------------------------------------------------------------------------------------------------------------------------------------------------------------------------------------------------------------------------------------------------------------------------------------------------------------------------------------------------------------------------------------------------------------------------------------------------------------------------------------------------------------------------------------------------------------

Követelmények



 <p>VIGYÁZAT</p>	<ul style="list-style-type: none">• Ne használja a fotelt 40°C feletti hőmérsékleten.• Ne használja a fotelt nedves vagy poros környezetben.• Zivatar vagy rossz idő esetén húzza ki a dugót a konnektorból.• Ne használja a fotelt a szabadban.• Kérjük, hogy a fotelt csak sík, vízszintes talajra helyezze.• Ne tegye hó vagy nyílt láng közelébe
---------------------------------------------------------------------------------------------------	-----------------------------------------------------------------------------------------------------------------------------------------------------------------------------------------------------------------------------------------------------------------------------------------------------------------------------------------------------------------------------------------------------------------

Optimális intézkedések a biztonságos használat érdekében







 <p>VIGYÁZAT</p>	<ul style="list-style-type: none">• Csak 120 kg-nál kisebb súlyú személyek számára alkalmas.• Ne használjon más terápiás terméket ezzel a termékkel egyidőben.• Ezt a terméket csak a jelen kézikönyvben leírt rendeltetésszerűen használja.• A fotel károsodásának elkerülése érdekében csak egy személy használhatja, egyszerre két- vagy több személy nem.• Ne használja a terméket közvetlenül étkezés után, mert kellemetlen érzést okozhat.• Távolítsa el a kar tartozékokat és az üres zsebeket a masszázsfotel használata közben.• Ellenőrizze a kárpitot a párnák alatt és máshol, ha bármilyen sérülés van rajta, ne használja a széket, és forduljon szakképzett szakemberhez.• Ha szokatlan kényelmetlenséget tapasztal a fotel használata közben, azonnal kapcsolja ki, és ne használja.• Egyszerre 20 percig javasolt a szék használata.• A háttámla vagy a lábtámasz dőlésszögének beállítása előtt győződjön meg arról, hogy nincs akadály a szék mögött, és hogy van-e elegendő hely.• Ügyeljen arra, hogy a háttámlára vagy a lábtámaszra ne fejtse ki túlzott nyomóerőt. Tartsa távol a gyermekeket, háziállatokat vagy más akadályokat a szék támlájától/kihúzható lábtartójától, hogy elkerülje a véletlen sérüléseket.• A fotel használatakor ügyeljen arra, hogy megfelelő testhelyzetben üljön, hogy elkerülje a személyi sérüléseket és a készülék károsodását.• Ne húzza, tolja vagy görgesse a széket a görgőin fapadlón vagy szőnyegen, hogy elkerülje a sérülést.
----------------------------------------------------------------------------------------------------	--------------------------------------------------------------------------------------------------------------------------------------------------------------------------------------------------------------------------------------------------------------------------------------------------------------------------------------------------------------------------------------------------------------------------------------------------------------------------------------------------------------------------------------------------------------------------------------------------------------------------------------------------------------------------------------------------------------------------------------------------------------------------------------------------------------------------------------------------------------------------------------------------------------------------------------------------------------------------------------------------------------------------------------------------------------------------------------------------------------------------------------------------------------------------------------------------------------------------------------------------------------------------------------------------------------------------------------------------------------------------------------------------------------------------------------------------------------------------------------------------------------------------------------------------------------------------------------------------------------------------

Biztonsági Utasítások

Optimális intézkedések a biztonságos használat érdekében

 TILOS	<ul style="list-style-type: none">• Ne használja a készüléket, ha sérült/kitett részei vannak, vagy áramkimaradás történt.• Ne álljon a láblécre, és ne rakjon rá nehéz tárgyakat.• A gyerekeket felügyelni kell, hogy ne játsszanak a masszázsfotellel.• Kerülje a termék alkoholos befolyásoltság alatti használatát.• Ne dugjon kezet vagy idegen tárgyat a készülék nyílásaiba, hogy elkerülje a sérülést vagy a készülék károsodását.• Ha működés közben füstöt vagy szokatlan szagot észlel, azonnal hagyja abba a használatát.
 NE SZEDJE SZÉT	<ul style="list-style-type: none">• Kérjük, ne szerelje szét a készüléket a hibás működés elkerülése érdekében.• Ne próbálja megjavítani vagy szétszerelni a készüléket engedély nélkül.• Vegye fel a kapcsolatot egy hivatalos forgalmazóval vagy szervizképvisellel
 HÚZZA KI A DUGÓT AZ ÁRAMELLÁTÁSRÓL	<ul style="list-style-type: none">• Szervizelés előtt húzza ki a tápkábelt a konnektorból.• Az áramütés és a balesetek elkerülése érdekében soha ne dugja be vagy húzza ki a tápkábelt nedves kézzel.• Használat után húzza ki a dugót a konnektorból.• Húzza ki a dugót a konnektorból, ha az áramellátás megszakad.

MŰSZAKI ADATOK

Modell:	POLLUX
Méreték függőlegesen:	149,6 x 73,5 x 115,3 cm
Méreték fekvé:	73,5 x 84,2 cm Súly: 78 kg
Névleges feszültség:	220-240V ~ 50-60Hz
Névleges teljesítmény:	95W
Játékidő:	20 perc
Braintronics®:	21 perc
Tanúsítványok:	     

Elektronikus háztartási készülékek védelmi osztálya: I. osztály

Hibaelhárítás

NR.	PROBLÉMA	LEHETSÉGES OK	LEHETSÉGES MEGOLDÁS
1	Zaj használat közben.	A zaj normális jelenség, és a légszivattyú motorjából vagy más mechanikai részekből származik, amelyek a szövetburkolathoz dörzsölődnek.	Nincs szükség semmilyen intézkedésre.
2	A készülék nem indul el.	A tápkábel nincs megfelelően bedugva a konnektorba.	Csatlakoztassa megfelelően a dugót a konnektorhoz.
		A főkapcsoló ki van kapcsolva.	Kapcsolja be a kapcsolót.
		A biztosíték kiolvadt.	Cserélje ki egy ugyanolyan típusú és névleges biztosítékra.
3	Nem jön zene a hangszóróból.	A hangerő nagyon alacsonyra van állítva.	Állítsa be a mobil eszköz hangerejét.
		A Bluetooth ki van kapcsolva.	Kapcsolja be a Bluetooth-t.
		A Bluetooth egy másik eszközhöz csatlakozik.	Csatlakoztassa újra a Bluetooth-t.
4	A háttámla vagy a lábész nem emelhető vagy dönthető.	A háttámlát vagy a lábtámaszt nagy terhelés éri.	Csökkentse a terhelést, és próbálja újra.
5	A háttámla vagy a lábész nem emelhető vagy dönthető.	A levegőtömlő eltömődött.	Egyenesítse ki a levegőtömlőt és szüntesse meg az eltömődést.

Ha a probléma továbbra is fennáll, forduljon a kereskedőhöz.

Fontos: Ne kísérelje meg saját maga megjavítani ezt a terméket. Nem vállalunk felelősséget az illetéktelen beavatkozás által okozott sérülésekért vagy károkért

Ápolás és Karbantartás

Kezelési utasítások

- Törölje le a szennyeződések a hátsó panelről, a kartámaszról, a lábtámaszról, a műanyag alkatrészekről vagy a levegőtömlőről enyhe tisztítószeres habbal, majd száraz, tiszta ruhával törölje.
- Tisztítsa meg a vezérlőn és a vezérlődobozon lévő szennyeződések egy tiszta ruhával.
- A hátsó kárpitokat vagy párnákat csak vízbázisú kárpittisztítóval tisztítsa. Nedves ruhával törölje le, és hagyja levegőn megszáradni.
- A láb-/lábvédő huzatok tisztításához vegye le őket a székről, tisztítsa meg enyhe tisztítószerrel, majd törölje szárazra.



FIGYELEM

- Gyermekek nem játszhatnak a készülékkel. Ne engedje, hogy gyermekek felügyelet nélkül tisztítsák vagy karbantartsák a készüléket.
- Szervizelés és karbantartás előtt húzza ki a tápkábelt a konnektorból.
- Az áramütés vagy sérülés elkerülése érdekében ne fogja meg a tápkábelt nedves kézzel.
- Ügyeljen arra, hogy tisztítás közben ne kerüljön tisztítószer a kapcsolódobozba.
- Ne használjon benzolt, hígítót vagy más oldószert a terméken. Ez a termék kifakulását vagy károsodását okozhatja.
- Ne vasalja a kárpitot.

Tárolás

Fedje le a terméket egy tiszta textillel, hogy elkerülje a por felhalmozódását, ha a fotelt hosszabb ideig nem használja.



VIGYÁZAT

- Ne tegye ki a terméket hosszú ideig közvetlen napsugárzásnak. Elhalványulhat vagy megsérülhet.

A napi használat során ellenőrizze a következő problémák előfordulását:

- Égő szag.
- A hálózati tápellátás villog, amikor megérinti a tápkábelt.
- A tápkábel forró.
- Egyéb kóros mellékhatások



VIGYÁZAT

- Ha a fent leírt problémák jelentkeznek, hagyja abba a készülék használatát, hogy elkerülje az interferenciát vagy a sérüléseket.
- Kapcsolja ki a főkapcsolót, és húzza ki a tápkábelt. Javításért forduljon a helyi kereskedőhöz vagy forgalmazóhoz.
- A fenti ápoláson és karbantartáson kívül minden egyéb karbantartást hivatalos forgalmazónak vagy szervizközpontnak kell elvégeznie.



FIGYELEM

Ápolás és karbantartás előtt húzza ki a tápkábelt a konnektorból. Az áramütés vagy sérülés elkerülése érdekében ne érintse meg a tápkábelt nedves kézzel. Ne kísérelje meg saját maga szétszerelni vagy megjavítani a készüléket, hanem javíttassa meg masszázsfotelét egy hivatalos szervizközpontban.

Telepítés

- A vezérlővel döntse a háttámlát a legalacsonyabb helyzetbe, és emelje fel és húzza ki a lábtámaszt a legmagasabb helyzetbe.
- Használat előtt győződjön meg arról, hogy van elegendő szabad hely. Használat után állítsa vissza a háttámlát és a lábtámaszt eredeti helyzetébe, és kapcsolja ki a főkapcsolót. A masszázsprogram kiválasztásához olvassa el a kezelőpanel és az érintőképernyős vezérlő utasításait.

Mielőtt helyet foglal a fotelben

- Győződjön meg arról, hogy a lábtámasz biztonságosan rögzítve van, mielőtt a masszázsfotelbe beleül.
- Mielőtt beülne, ellenőrizze, hogy a masszázsfotel visszakerült-e az eredeti helyzetébe.
- Ha valamelyik alkatrész nincs alaphelyzetben, kapcsolja ki a masszázsfotel, hogy visszaálljon.

A masszázsfotel mozgatása

- Mozgassa a széket a kívánt helyre a görgőin.
- Állítsa a háttámlát függőleges helyzetbe.
- Kapcsolja ki a főkapcsolót, és húzza ki a készülék csatlakozóját a konnektorból.
- Két emberrel nyomja le a háttámlát, és emelje fel az elejét a kartámasz alján található fogantyú segítségével. Görgesse a fotelt a kívánt helyre a kerekein (lásd az ábrát).



VIGYÁZAT

- Ne üljön le, amikor a lábtámasz fel van emelve.
- A sérülések elkerülése érdekében ne helyezzen túl nagy terhelést a lábtámaszra.

Jellemzők



BRAINTRONICS®

A braintronics® Technologie audio stimuláció útján szinkronizálja az Ön agyhullámait. Speciálisan kifejlesztett masszázs programokkal kombinálva ellazul az stressz által megkínzott teste. Teljesen mindegy, hogy Ön ellazulni, álmodni vagy tanulni szeretne – minden lehetséges.



GÖRGETÉS

A GÖRGETÉS az izomzat feszülésének és elernyedésének kellemes váltakozása, ezért különösen nyugtató és pihentető. Ezt a technikát gyakran alkalmazzák a masszírozás végén az izmok ellátásához és kikapcsolódás gyanánt.



GYÚRÁS

A GYÚRÁS során a bőrt és az izmokat hüvelykujjal és mutatóujjal vagy két kézzel markolásszák és gyúrnak. Ezt a masszázstechnikát elsősorban az izommerevség lazítására használják.



LÉGNYOMÁS

A felemelkedő és lelappadó légpárnák egy pumpáló mozgást eredményeznek, ami természetes izomreflexeket kelt. Különösen jótékony hatású a vádli és a lábfej területén.



SZÉN HŐ

A mélyre ható karbon infravörös fűtés tágtítja az ereket, megnövekszik a vérellátás és csökkenti az izmok tónusát. Továbbá különlegesen kellemes hatással van az idegsejtekre, amelyek a fájdalmak az agy részére való jelentésére szolgálnak.



GYÚRÁS & VEREGETÉS (DUAL ACTION)

Itt a dagasztó és kopogtató masszírozó technika egyesül, hogy egyidejűleg oldja a feszültséget és serkentsen a vérkeringést.



VEREGETÉS

A VEREGETÉS során rövid ütögető mozdulatokat végeznek kézzel, tenyérrel vagy ököllel. Ez serkenti a bőr vérellátását és lazítja a feszült izmokat. A tüdő magasságában végzett VEREGETÉS masszázs javítja a nyákdoldást a tüdőben.



LÁBMASSÍROZÓ

Kényelmi lábmasszázs – még a lábgörgők a sebessége is állítható.

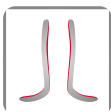

L-ALAK

Mélyre ható teljes testmasszázs a nyaktól egészen a fenéig.

Jellemzők

	S-ALAK Ezeknél az automata programoknál a különösen testközeli masszírozó fejek az egész hátat masszírozzák egészen a fenékgig. Az S-alakú mechanizmus a gerinc természetes felépítését utánozza.
	HELYTAKARÉKOS A fekvő pozícióhoz a masszázsfotel előre megy és ezáltal csak 5 cm faltávolságra van szüksége. Helytakarékos és kényelmes!
	SÚLYTALAN ÁLLAPOT Ön az űrhajósok részére kifejlesztett – „súlytalan érzés” állapotába kerül.
	2D MASSZÁZS A 2D masszázis-mechanizmus lehetővé teszi a masszírozó fotel számára az Ön hátának lemérését és képes az Ön gerince egyes szakaszai pontos helyzetének felismerésére.
	AUTOMATIKA A speciálisan kifejlesztett, teljes testre ható automatikus program különböző masszázstechnikák széles választékát kínálja. Itt a meleg/fűtés funkció igény szerint bekapcsolható.
	HÁTRÉSZ Minden mérethez hozzáigazítható masszázsterület.
	BEÁLLÍTHATÓ LÁBTÁMASZ A lábtámasz is meghosszabítható és így minden testmagassághoz egyénre szabottan hozzáigazítható.
	BEÁLLÍTHATÓ PÁRNA Szükség esetén felhelyezhető a dupla párna a tarkó- és a vállmasszázs intenzitásának csökkentésére.
	FEKVŐ POZÍCIÓ Az állítható háttámla és lábtámasz hozzájárulnak a test kellemes érzetet biztosító helyzetének egyéni beállításához.

Jellemzők



VÁLLRÉSZ BEÁLLÍTÁSA

A váll területén található masszírozó fejek felfelé és lefelé mozgathatóak.



LEVEGŐ INTENZITÁSA

Az airbag masszázs intenzitása beállítható.



LEVEGŐ TERÜLET

Légzsák masszázs az egész test számára. A különböző területek egyénileg szabályozhatóak.



SHIATSU

A Shiatsu (ujjnyomás) a testterápia egy Japánban kifejlesztett formája. A masszázstechnika gyengéd, ritmikus, mélyre ható nyújtásokból és forgatásokból áll. A shiatsu célja, hogy serkentsse a test bizonyos pontjait és mozgósítsa az izmokat.



PONT

A masszírozó fejek pontosan tudnak masszírozni.



SEBESSÉG

A masszázs-sebesség beállítható.

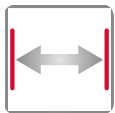

SZÉLESSÉG

A két masszírozó fej közötti távolság beállítható (szoros, közepes és széles).



ZENE





További kikapcsolódás és élvezet a zene funkcióval.



BLUETOOTH

Kábel nélküli adatátvitel

Jellemzők

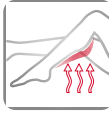
	AKUPRESSZÚRA PONTOK Döntő akupresszúra pont masszírozása.
	REFLEXZÓNÁK A láb-reflexzóna masszázs regenerálja a láb izomzatát és harmonizáló hatással van szinte valamennyi szervere.
	MASSZÍROZÓ KEZEK ÉRZET A speciálisan kifejlesztett masszázsfejek a masszőr kezének mozgását utánozzák. Legfeljebb 41 fokos szögben akár 6,5 cm távolságra is ki tudnak nyúlni, és a kezekhez hasonló módon, hatékonyan masszírozni tudják a nyak-, a hát- és az ágyékcsigolyákat.
	USB TÖLTŐKÉSZÜLÉK Amíg Ön ellazulva masszírozatja magát, addig az integrált USB csatlakozás feltölti pl. az Ön mobiltelefonját.
	GYORS HOZZÁFÉRÉS A kartámlában található gyors starttal a legfontosabb funkciók egy kézmozdulattal vezérelhetők.
	INFRAVÖRÖS LÁBMELEGÍTŐK A mélyen ható infravörös hő ideális azok számára, akik keringési problémákkal küzdenek vagy izomfeszültségben szenvednek. Az infravörös hő kitágítja az ereket, mely által megnövekszik a vérellátás, az izomtónus hatékonyan csökken, ami mély ellazulást eredményez.

EU Megfelelőségi Nyilatkozat

Megfelel az EMC 2014/30/EU es az LVD 2014/35/EU és RoHs európai irányelveknek

Jótállási Feltételek

A kereskedő a fent leírt termékre a törvény által előírt jótállási időt biztosítja. A jótállás a vásárlás időpontjától érvényes. A dátumot a vásárláskor kapott blokkal kell igazolni. A kereskedő a Németországon belül regisztrált azon termékeket, amelyeken hibákat észlelnék, költségmentesen megjavíttatja, illetve pótolja. Ez nem vonatkozik a gyorsan kopó részekre, mint például a szövet huzatokra. A jótállás érvényesítéséhez a hibás eszközt be kell küldeni a vásárláskor kapott blokkal együtt meg a jótállási idő lejárta előtt.

A jótállási igény megszűnik, amennyiben megállapításra kerül, hogy a hibát pl. külső behatás vagy nem a gyártó, vagy az erre jogosult kereskedelmi partner által elvégzett javítás, illetve átalakítás okozta. A kereskedő által nyújtott jótállás a termék javítására, illetve cseréjére korlátozódik. A jótállás kereken belül a gyártó, illetve a kereskedő nem vállal további felelősséget es nem felelős olyan karokért, amelyek a használati útmutató figyelmen kívül hagyása miatt es/vagy a termék hibás használata során keletkezett. Ha a gyártó a termék átvizsgálása során megállapítja, hogy a jótállási igény olyan hibára vonatkozik, amely nem tartozik a jótállásba, vagy a jótállási idő lejart, akkor a termék átvizsgálásának es javításának költségei bevét terhelik.

Jogi tudnivaló: A tartalmak egyike sem képez gyógyászati kijelentést. Betegségek es más testi zavarok diagnózisa es terápiája orvosi, természet gyógyászati vagy terapeuta általi kezelést tesznek szükségessé. Az adatok kizárólag informatív jellegűek es nem pótolhatják az orvosi kezelést. Minden felhasználó köteles gondos ellenőrzés es adott esetben egy specialistaival történő konzultáció után megállapítani, hogy az alkalmazás előnyös-e a konkrét esetben. Minden alkalmazás vagy terápia a felhasználó felelőségére történik. Tartózkodunk bármilyen gyógyászati kijelentésektől vagy ígeretekről.

Casada International GmbH
Obermeiers Feld 3
33104 Paderborn, Németország
info@casada.com
www.casada.com

A képek es a szövegek szerzői joga a CASADA International GmbH cég birtokában van, ezek további felhasználása tilos a cég kifejezett hozzájárulása nélkül. Copyright © 2019 CASADA International GmbH. Minden jog fenntartva.

